

## Projet 8 - Projet 08 - SERVO / Testeur de servo-moteur de modélisme.

Projet : IUT6  
Info : [DIV608]  
Révision : 1 du 25 février 2011  
Révision : 2 du 6 mars 2011

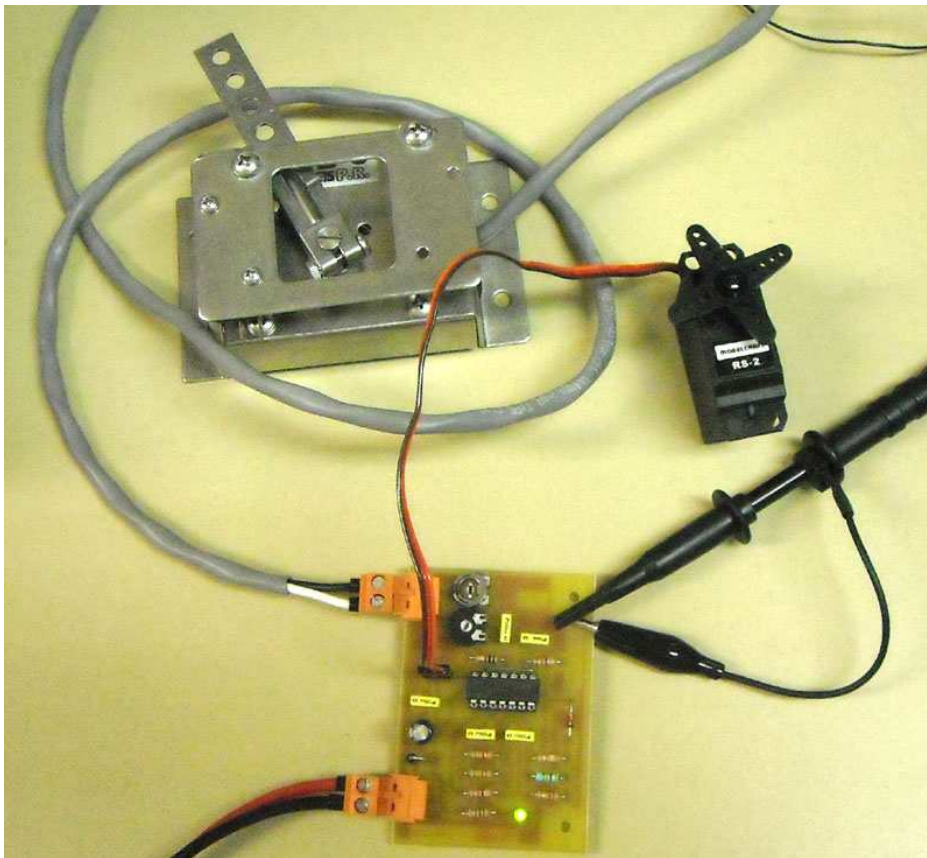

Figure 8.1. Vue de carte électronique (images-maquettes\SERVO1-22.jpg).

### 8.1 Liste des documents

- Désignation des composants
- Prix du montage.
- Schéma électronique.
- Circuit imprimé coté cuivre.
- Circuit imprimé coté composants.
- Implantation des composants.
- Documentations des composants.

## 8.2 Désignation des composants

Tableau 8.1. Liste de composants (projets-iut6.xls / XXX).

N°	Quantité	Référence	Désignation	PCB Footprint
1	1	B1	CATHODE	EMBASE
2	1	B2	ANODE	EMBASE
3	1	B3	DRAIN	EMBASE
4	1	B4	SOURCE	EMBASE
5	1	B5	+15V	EMBASE
6	1	B6	GND	EMBASE

## 8.3 Composants annexes

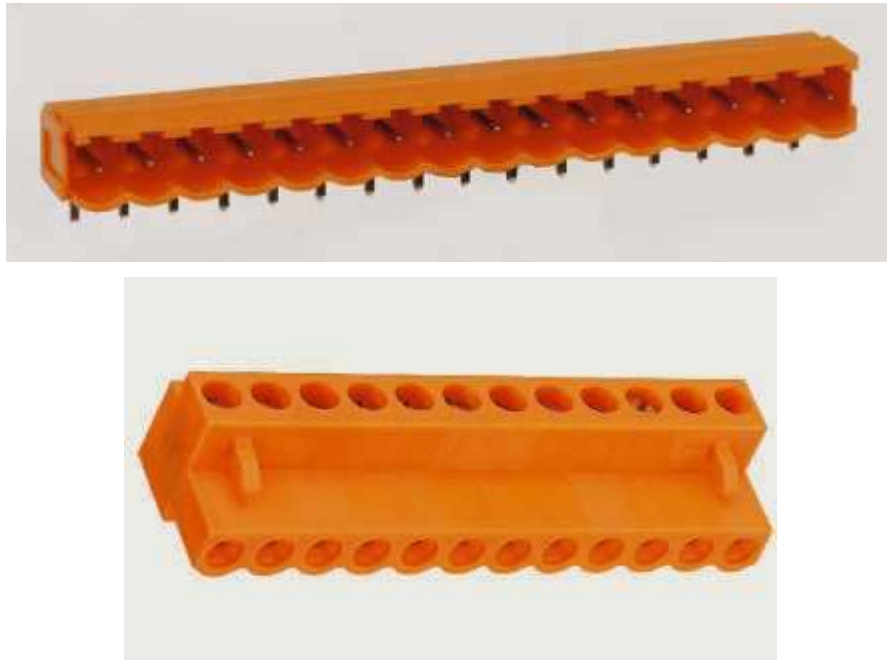
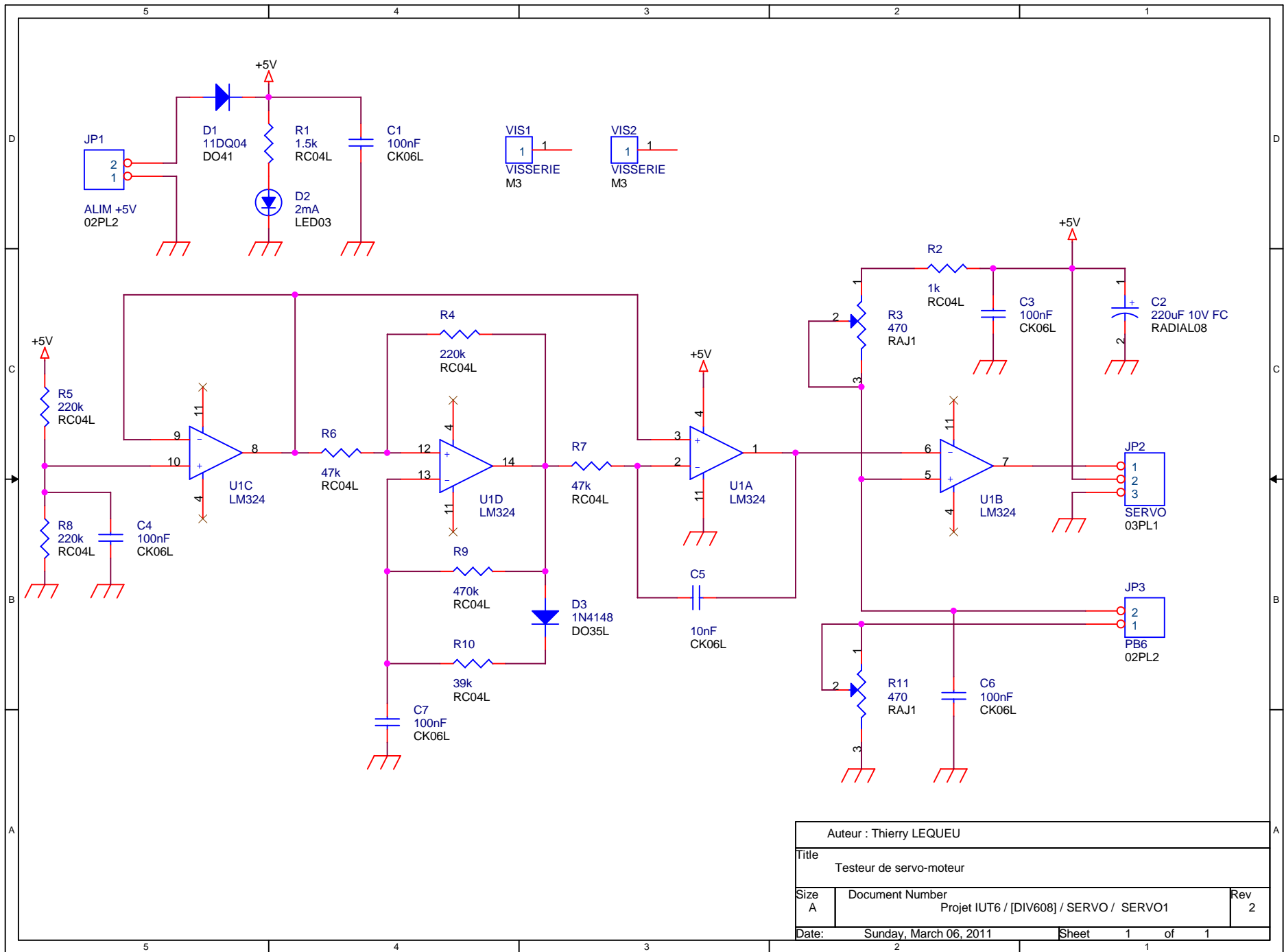
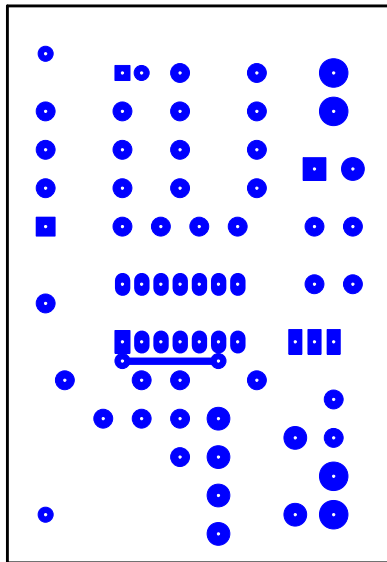

Figure 8.2. Connecteurs débrochable Weidmüller (Weid-m.jpg & Weid-f.jpg).



Auteur : Thierry LEQUEU		
Title Testeur de servo-moteur		
Size A	Document Number Projet IUT6 / [DIV608] / SERVO / SERVO1	Rev 2
Date:	Sunday, March 06, 2011	Sheet 1 of 1



Face TOP

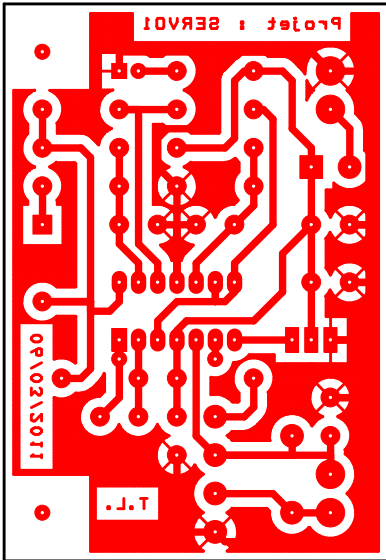

Face BOT

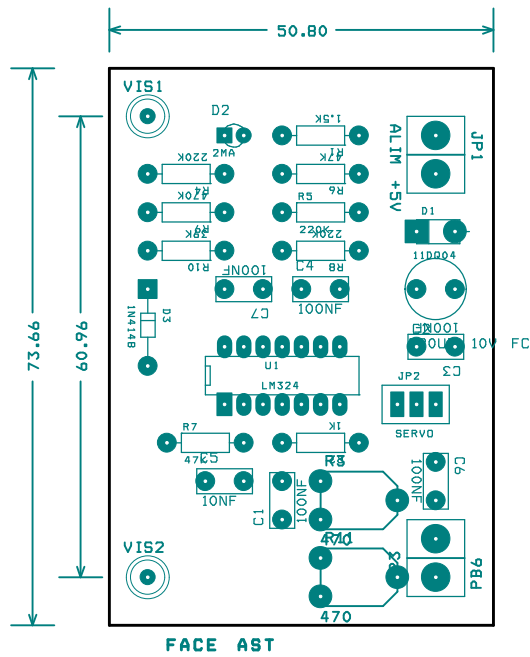

FACE AST

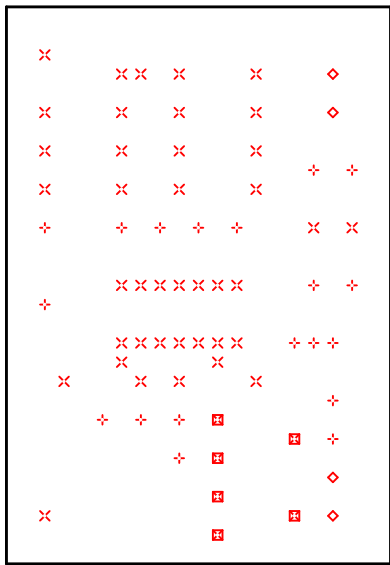

FACE DRD

DRILL CHART				
SYM	DIAM	TOL	QTY	NOTE
x	0.031		40	
+	0.039		19	
◇	0.039		4	
⊠	0.047		6	
TOTAL			69	